

Instrukcja obsługi

Witryna klimatyzacyjna do win

Przed uruchomieniem należy przeczytać instrukcję obsługi.

strona 74

PL

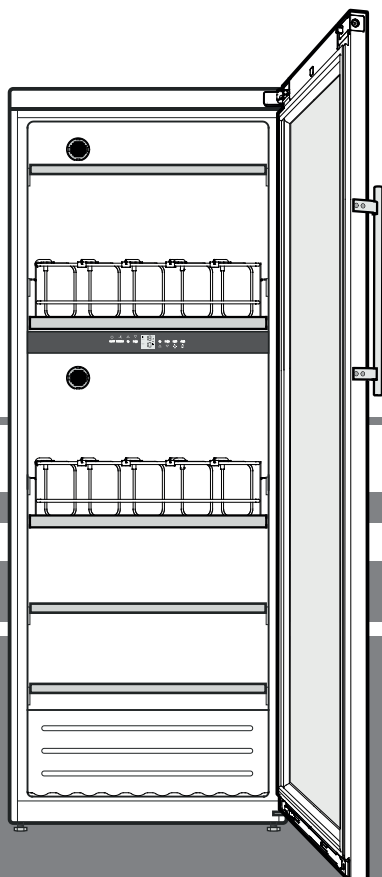

7085 333-01

WTP



Spis treści

Opis urządzenia	74
Emisja hałasu	74
Wskazówka dot. usuwania odpadów	74
Wskazówki bezpieczeństwa i ostrzeżenia	75
Zakres zastosowania urządzenia	75
Ustawienie	76
Klasa klimatyczna	77
Wymiary montażowe	77
Podłączenie elektryczne	77
Elementy obsługowe i kontrolne	77
Włączenie i wyłączenie	77
Wentylator	77
Nastawienie temperatury	78
Alarm otwartych drzwi	78
Alarm temperatury	78
Tryb nastawiania	78
Oświetlenie wewnętrzne	79
Wymiana powietrza przez filtr z węglem aktywnym	79
Wysuwany kosz	79
Zamek bezpieczny	79
Etykiety do opisywania	80
Schemat przechowywania	80
Czyszczenie	80
Czasowe wyłączenie urządzenia	80
Zakłócenia	81
Zmiana kierunku otwierania drzwi	81

Wskazówka dot. usuwania odpadów

Urządzenie zawiera wartościowe materiały. Należy je utylizować oddzielnie od niesortowanych odpadów domowych. Zużyte urządzenia należy utylizować w sposób właściwy i fachowy, zgodnie z przepisami i ustawami obowiązującymi w danym kraju.



Podczas transportu zużytego urządzenia w celu jego utylizacji nie dopuścić do uszkodzenia obiegu chłodniczego, aby znajdujący się w nim czynnik chłodniczy (informacje na tabliczce znamionowej) oraz olej nie mogły wydostawać się w niekontrolowany sposób.

- Urządzenie należy doprowadzić do stanu nieużywalności.
- Wyjąć wtyczkę z gniazda sieciowego.
- Przeciąć przewód przyłączeniowy.

⚠ OSTRZEŻENIE

Niebezpieczeństwo uduszenia materiałami opakowania i folią!

Nie pozwolić dzieciom na zabawę materiałami opakowania.

Materiał opakowania należy oddać w najbliższym punkcie zbiórki surowców wtórnych.

Opis urządzenia

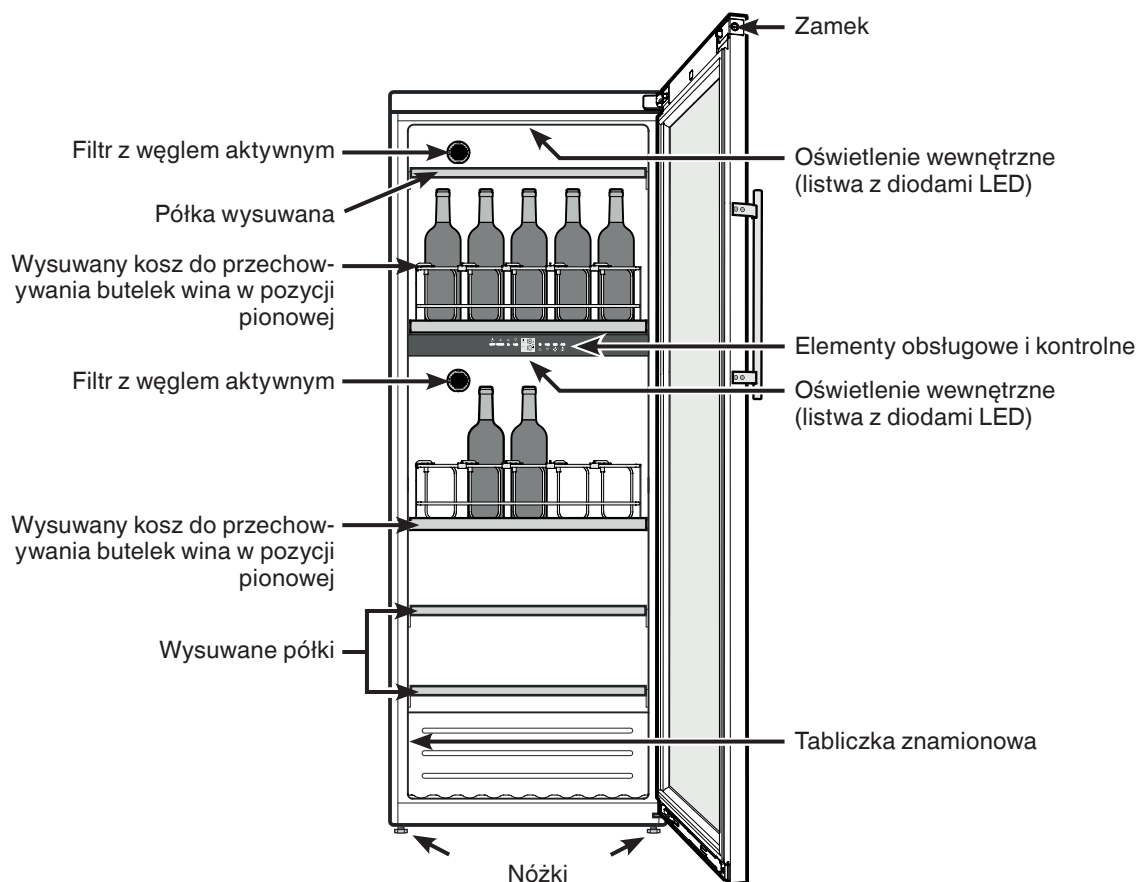

Emisja hałasu

Poziom hałasu podczas pracy urządzenia nie przekracza 70 dB(A) (moc akustyczna źródła dźwięku 1 pW).

Wskazówki bezpieczeństwa i ostrzeżenia

- Aby zapobiec szkodom osobowym i rzeczowym wymagane jest aby urządzenie rozpakowywały i stawiły dwie osoby.
- Przy stwierdzeniu uszkodzenia urządzenia należy powiadomić dostawcę. Nie podłączać urządzenia do sieci.
- Dla zapewnienia bezpiecznej eksploatacji urządzenie należy montować i podłączać wyłącznie zgodnie ze wskazówkami zawartymi w instrukcji obsługi.
- W razie wystąpienia nieprawidłowości odłączyć urządzenie od sieci - wyjąć wtyczkę z gniazda sieciowego lub wyłączyć (wykręcić) bezpiecznik.
- Przy odłączaniu od sieci nie ciągnąć za kabel tylko za wtyczkę.
- Naprawy i czynności konserwacyjne w obrębie urządzenia należy powierzać wyłącznie serwisowi technicznemu, w przeciwnym wypadku powstają poważne zagrożenia dla użytkownika. Ta sama uwaga dotyczy wymiany przewodu zasilającego.
- Do wnętrza urządzenia nie wkładać płonących przedmiotów lub źródeł zapłonu. Podczas transportu i czyszczenia urządzenia, nie uszkodzić obiegu czynnika chłodniczego. W przypadku uszkodzenia trzymać z dala od źródeł ognia i dobrze przewietrzyć pomieszczenie.
- Listwa cokołowa, szufladki, drzwiczki nie powinny służyć za miejsca oparcia, nie stawać nogami na półki.
- Urządzenie to może być używane przez dzieci w wieku od 8 lat oraz przez osoby z ograniczonymi zdolnościami fizycznymi, sensorycznymi i mentalnymi lub przez osoby posiadające niedostateczne doświadczenie oraz wiedzę, gdy znajdują się one pod nadzorem lub jeśli zostały poinformowane o bezpiecznym stosowaniu urządzenia oraz o możliwych zagrożeniach. Dzieci nie mogą się bawić urządzeniem. Czyszczenie i konserwacja nie może być przeprowadzane przez dzieci nie będące pod nadzorem.
- Należy unikać przedłużonego kontaktu skóry z zimnymi powierzchniami lub oziębionymi/zamrożonymi produktami. Może to być przyczyną bólu, utraty czucia skórnoego oraz odmrożeń. W przypadku długotrwałego kontaktu ze skórą należy stosować odpowiednie środki ochronne, np. rękawice.
- Nie należy spożywać przeterminowanych produktów żywnościowych, mogą one doprowadzić do zatrucia pokarmowego.
- W urządzeniu nie wolno przechowywać żadnych wybuchowych materiałów lub puszek zawierających aerozole z palnymi propelentami, takimi jak: butan, propan, pentan itp. Ewentualnie uwolnione gazy mogą zapalić się w zetknięciu z elektrycznymi częściami urządzenia. Puszki takie można rozpoznać na podstawie nadrukowanego opisu zawartości lub symbolu płomienia naniesionego na puszcze.
- Wewnątrz urządzenia nie używać żadnych urządzeń elektrycznych.
- W przypadku urządzeń zamykanych na klucz nie należy przechowywać klucza w pobliżu urządzenia i w miejscu dostępnym dla dzieci.
- Urządzenie jest przeznaczone do zastosowań w pomieszczeniach zamkniętych. Nie należy użytkować urządzenia na zewnątrz lub w miejscach wilgotnych albo narażonych na kontakt z bryzgami wody.
- Listwy z diodami LED zawarte w urządzeniu służą do oświetlenia wnętrza urządzenia. Nie są one przeznaczone do oświetlania pomieszczenia.
- W przypadku transportu lub użytkowania urządzenia w miejscu położonym ponad 1500 m n.p.m. może dojść do pęknięcia szklanej szyby drzwi pod działaniem obniżonego ciśnienia atmosferycznego. Odłamki szkła mają ostre krawędzie i mogą spowodować ciężkie zranienia..

Zakres zastosowania urządzenia

Urządzenie jest przeznaczone wyłącznie do przechowywania wina w środowisku domowym lub podobnym. Zalicza się do tego np. użytkowanie

- w kuchenkach dla personelu, pensjonatach ze śniadaniem,
- przez gości w domach gościnnych, hotelach, motelach i na innych kwaterach,
- w ramach cateringu i podobnych usług świadczonych przez handel hurtowy.

Urządzenia używać wyłącznie w ramach gospodarstwa domowego. Każde inne zastosowanie jest niedopuszczalne.

Urządzenie nie jest przeznaczone do przechowywania i chłodzenia leków, osocza krwi, preparatów laboratoryjnych oraz innych materiałów i produktów wymienianych w dyrektywie dotyczącej produktów medycznych 2007/47/WE. Użytkowanie urządzenia niezgodne z przeznaczeniem może doprowadzić do uszkodzenia lub zepsucia się przechowywanych towarów.

Ponadto urządzenie nie jest przeznaczone do pracy w obszarach zagrożonych wybuchem.

Ustawienie

- Nie ustawiać urządzenia w miejscu narażonym na bezpośrednie działanie promieni słonecznych, w sąsiedztwie kuchenki, grzejnika lub podobnych.
- Podłoga w miejscu ustawienia urządzenia powinna być pozioma i równa. Nierówności należy wyrównać regulując wysokość nóżek.

• Nie zasłaniać szczelin wentylacyjnych.

- Pomieszczenie, w którym ustawione będzie urządzenie musi zgodnie z normą EN 378 zapewnić 1 m³ objętości na 8 g czynnika chłodniczego R 600a, aby w przypadku wystąpienia przecieku w układzie chłodzenia nie doszło w pomieszczeniu do wytworzenia wybuchowej mieszaniny gazu z powietrzem. Ilość czynnika chłodniczego wskazano na tabliczce znamionowej wewnątrz urządzenia.

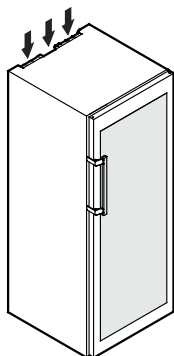

- Urządzenia zawsze ustawiać bezpośrednio przy ścianie.

- Aby zapewnić osiągnięcie zadeklarowanego zużycia energii należy wykorzystać dołączone do urządzenia kształtki dystansowe zapewniające utrzymanie odstępu urządzenia od ściany. Powoduje to zwiększenie głębokości urządzenia o ok. 35 mm.

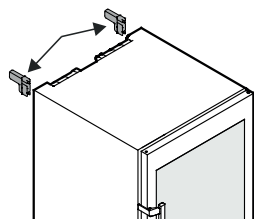

Bez kształtek dystansowych urządzenie jest w pełni funkcjonalne, wykazuje jednak nieznacznie wyższe zużycie energii.

Osadzić kształtki dystansowe u góry z tyłu urządzenia, z prawej i z lewej strony.

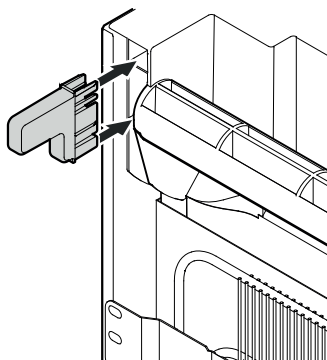

- Przenieść urządzenie na miejsce ostatecznego ustawienia. Wykręcić nóżkę regulacyjną dolnego kątownika zawiasowego do zetknięcia z podłogą i wykręcić z powrotem o kąt 90°.

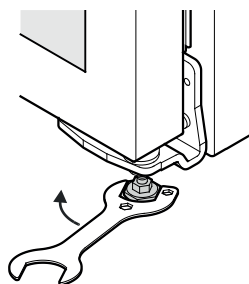

- W przypadku ustawienia kilku urządzeń obok siebie, należy zachować odstęp 50 mm między urządzeniami. Przy niedostatecznym odstępie na ściankach może skraplać się woda.

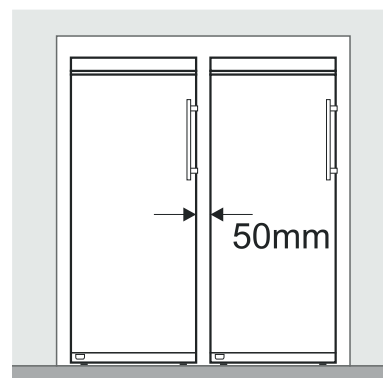

- Aby dopasować wysokość lodówki do wysokości szafek, można nad lodówką umieścić nadstawkę.

Dla zapewnienia dostatecznej wentylacji (odpływ i dopływ powietrza) szafka powinna być odsunięta od ściany na odległość co najmniej 50 mm, co zapewni powstanie kanału wentylacyjnego na całej szerokości szafki. Pole powierzchni wentylacyjnej liczone od sufitu pomieszczenia do szafki, na całej długości szafki, powinno wynosić przynajmniej 300 cm².

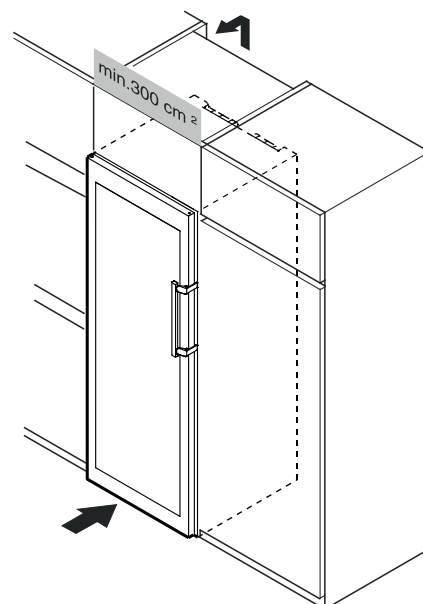

Klasa klimatyczna

Klasa klimatyczna wskazuje w jakich temperaturach pomieszczenia może być użytkowane urządzenie, aby zapewnić osiągnięcie maksymalnej wydajności chłodzenia.

Klasę klimatyczną wskazano na tabliczce znamionowej.

Rozmieszczenie tabliczki znamionowej wskazano w rozdziale **Opis urządzenia**.

Klasa klimatyczna	Temperatura pomieszczenia
SN	+10 °C do +32 °C
N	+16 °C do +32 °C
ST	+16 °C do +38 °C
T	+16 °C do +43 °C
SN-ST	+10 °C do +38 °C
SN-T	+10 °C do +43 °C

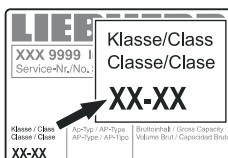

Elementy obsługowe i kontrolne

Elektroniczne pole obsługowe jest wykonane w technice **"pojemnościowego panelu dotykowego"**. Każdą z funkcji można uaktywnić przez dotknięcie odpowiedniego symbolu.

Punkt reakcji na dotyk leży

dokładnie między symbolem i napisem **On/Off**

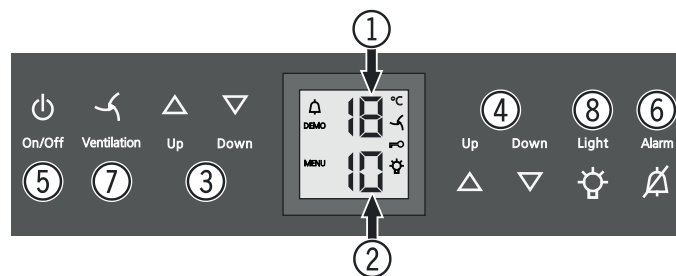

Nie użytkować urządzenia poza wskazanymi temperaturami pomieszczenia!

Wymiary montażowe

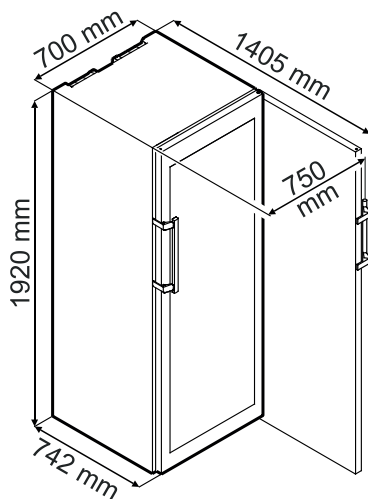

Podłączenie elektryczne

Urządzenie użytkować wyłącznie przy zasilaniu **prądem prądu przemiennym**.

Dopuszczalne napięcie i częstotliwość prądu wskazano na tabliczce znamionowej. Rozmieszczenie tabliczki znamionowej wskazano w rozdziale **Opis urządzenia**.

Gniazdo sieciowe musi być prawidłowo uziemione i chronione odpowiednim bezpiecznikiem.

Prąd zadziałania bezpiecznika musi leżeć w zakresie 10 A i 16 A.

Gniazdo sieciowe nie może być położone za urządzeniem i musi być łatwo dostępne.

Do podłączenia urządzenia nie stosować przewodu przedłużającego lub listwy zasilającej.

Nie stosować indywidualnych falowników (przetworników prądu stałego na prąd przemienny bądź na prąd trójfazowy) albo wtyków do oszczędzania energii. Niebezpieczeństwo uszkodzenia układu elektronicznego!

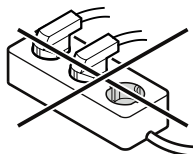

Symbole na wyświetlaczu

Alarm (symbol migocze, gdy temperatura wewnętrzna jest zbyt wysoka)

DEMO Aktywny tryb prezentacyjny

MENU Aktywny tryb nastawiania (aktywacja funkcji zabezpieczenia przed dziećmi i nastawienie jasności wyświetlacza)

Wentylator wewnątrz urządzenia pracuje w sposób ciągły

Aktywna funkcja zabezpieczenia przed dziećmi

Oświetlenie wewnętrzne jest włączone na stałe

Włączenie i wyłączenie

Włączenie

Nacisnąć przycisk włączenia/wyłączenia **On/Off**, aby zaświecił się wyświetlacz temperatury.



Wyłączenie

Nacisnąć przycisk włączenia/wyłączenia **On/Off** na przeciąg ok. 3 sekund, tak aby wyświetlacz temperatury został wygaszony.

Wentylator

Wentylator wewnątrz urządzenia gwarantuje stałą i równomierną temperaturę wewnętrzną oraz warunki klimatyczne korzystne dla leżakowania win.

Przez naciśnięcie przycisku **Ventilation** wilgotność powietrza wewnątrz urządzenia zostaje ponownie podwyższona, co ma szczególnie korzystny wpływ w warunkach długotrwałego przechowywania win.



Podwyższona wilgotność powietrza zapobiega skutecznie wysychaniu korków.

Wskazówka

W przypadku niskich temperatur otoczenia w miejscu ustawienia urządzenia, wentylator może pracować mimo, że funkcja wentylatora nie została uaktywniona.

Nastawienie temperatury

Istnieje możliwość niezależnego nastawienia temperatury w każdej z komór.

- ① Komora górna
- ② Komora dolna

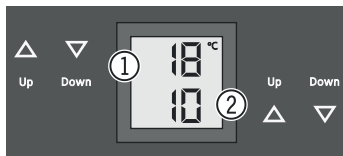

Obniżenie temperatury/zimniej

Nacisnąć odpowiedni przycisk nastawienia temperatury **Down**.

Podwyższenie temperatury/ciepłej

Nacisnąć odpowiedni przycisk nastawienia temperatury **Up**.

- Po naciśnięciu przycisku po raz pierwszy wskaźnik zaczyna migotać.
- Zmienić nastawienie temperatury przez naciskanie przycisku.
- Po ok. 5 sekundach od naciśnięcia przycisku po raz ostatni, następuje automatyczne przełączenie układu elektronicznego i wyświetlona zostaje aktualna temperatura.

Temperaturę można nastawić w zakresie +5 °C do +20 °C.

Poniższe temperatury są zalecanymi temperaturami serwowania różnych rodzajów win.

Wino czerwone +14 °C do +20 °C

Wino różowe +10 °C do +12 °C

Wino białe +8 °C do +12 °C

Wina musujące typu Sekt, Prosecco +7 °C do +9 °C

Szampań +5 °C do +7 °C

Przy długotrwałym przechowywaniu win zalecane jest utrzymanie temperatury od +10 °C do +12 °C.

Alarm otwartych drzwi

Jeśli drzwi urządzenia pozostaną otwarte dłużej niż 60 sekund wygenerowany zostaje sygnał akustyczny.

W razie potrzeby otwarcia drzwi na dłużej, np. przy wkładaniu produktów, można wyciszyć sygnał akustyczny przez naciśnięcie przycisku alarmu **Alarm**.



Z chwilą zamknięcia drzwi przywrócona zostaje funkcja sygnalizacji akustycznej.

Alarm temperatury

W przypadku, jeśli temperatura we wnętrzu urządzenia osiągnie wartość niedopuszczalną, wygenerowany zostaje sygnał akustyczny i migocze wskaźnik temperatury.

- Sygnał akustyczny można wyciszyć przez naciśnięcie przycisku alarmu **Alarm**.

Migotanie wskaźnika temperatury ustaje z chwilą, gdy temperatura wewnętrzna osiągnie wartość nastawioną.

Alarm temperatury w przypadku uszkodzenia urządzenia

W przypadku uszkodzenia urządzenia temperatura wewnętrzna może ulec nadmiernemu podwyższeniu lub obniżeniu. Wygenerowany zostaje sygnał akustyczny, a wskaźnik temperatury migocze.

W przypadku wystąpienia nadmiernej temperatury (ciepło) należy najpierw sprawdzić, czy zostały prawidłowo domknięte drzwi.

Jeśli po upływie 1 godziny wskaźnik temperatury nadal wskazuje wartość zbyt wysoką lub zbyt niską należy wezwać serwis techniczny.



- Sygnał akustyczny można wyciszyć przez naciśnięcie przycisku alarmu **Alarm**.



Jeśli na wyświetlaczu pojawi się wskazanie **F1**, **F8**, **E1**, **E2**, **E7** lub **E8**, oznacza to wystąpienie nieprawidłowości w pracy urządzenia. W takim przypadku należy wezwać serwis techniczny.



Tryb nastawiania

Poprzez tryb nastawiania można wykorzystać funkcję zabezpieczenia przed dziećmi i zmienić intensywność świecenia wyświetlacza. Przy pomocy układu zabezpieczenia przed dziećmi można chronić urządzenie przed niezamierzonym wyłączeniem lub zmianą nastawień temperatury.

Aktywacja funkcji zabezpieczenia przed dziećmi



 - nacisnąć przez 5 s. Wyświetlacz = 



 Wyświetlacz = 



 Wyświetlacz = 

Wyjść z trybu nastawiania, naciskając przycisk **On/Off**.

Wyłączenie funkcji zabezpieczenia przed dziećmi



 - nacisnąć przez 5 s. Wyświetlacz = 



 Wyświetlacz = 



 Wyświetlacz = 

Wyjść z trybu nastawiania, naciskając przycisk **On/Off**.

Nastawienie jasności wyświetlacza

 - nacisnąć przez 5 s. Wyświetlacz = 

 Wyświetlacz = 

 Wyświetlacz = 



Wybrać wymagane nastawienie przyciskiem **Up** lub **Down**.

h0 = podświetlenie wyświetlacza wyłączone

h1 = minimalna jasność

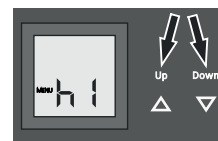
h5 = maksymalna jasność



 Wyświetlacz = 

Wyjść z trybu nastawiania, naciskając przycisk **On/Off**.

Nastawiona jasność zostaje uaktywniona po upływie minuty.

Wskazówka

Naciśnięcie dowolnego przycisku powoduje świecenie się wyświetlacza z pełną jasnością przez 1 minutę.

Przy uruchamianiu urządzenia nastawiona jasność wyświetlacza zostaje uaktywniona dopiero po osiągnięciu nastawionej temperatury wewnętrznej urządzenia.

Oświetlenie wewnętrzne

Oświetlenie wnętrza jest zapewnione przez listwę z diodami LED u góry każdej komory.

Oświetlenie wewnętrzne włącza się zawsze po otwarciu drzwi. Oświetlenie wewnętrzne gaśnie ok. 5 sekund po zamknięciu drzwi.

Jeśli wymagane jest, aby oświetlenie było załączone także przy zamkniętych drzwiach, należy nacisnąć przycisk oświetlenia **Light**.



Wskazówka

Ta funkcja dotyczy oświetlenia obu komór.

Możliwe jest nastawienie jasności oświetlenia.

- Nacisnąć przycisk **Light**.
- Przytrzymać przycisk **Light** i równocześnie przy pomocy przycisków nastawienia temperatury wyregulować oświetlenie na jaśniejsze lub ciemniej.

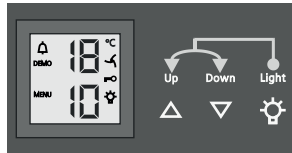

Wskazówka: jasność oświetlenia ulega zmianie we wszystkich komorach.

Intensywność oświetlenia diodowego LED odpowiada klasie promieniowania laserowego 1/1M.



Uwaga

Ostonę oświetlenia wolno zdejmować wyłącznie pracownikowi serwisu.

W przypadku usunięcia osłony nie wolno patrzeć na źródła światła z bezpośredniej bliskości przez soczewki optyczne. Może to doprowadzić do uszkodzenia wzroku.

Wymiana powietrza przez filtr z węglem aktywnym

Dalsze dojrzewanie i rozwój wina postępują zależnie od warunków otoczenia, przy czym decydujący wpływ na konserwację wina ma jakość powietrza.

Zalecamy wymianę filtra przedstawionego na ilustracji raz w roku - filtr ten można zamówić w lokalnej placówce handlowej.

Wymiana filtra

Przytrzymać palcami uchwyt filtra. Obrócić o kąt 90° w prawo lub w lewo. Można teraz wysunąć filtr.

Wkładanie filtra

Osadzić filtr tak, aby uchwyt filtra był ustawionym pionowo. Obrócić o kąt 90° w prawo lub w lewo do zaryglowania.

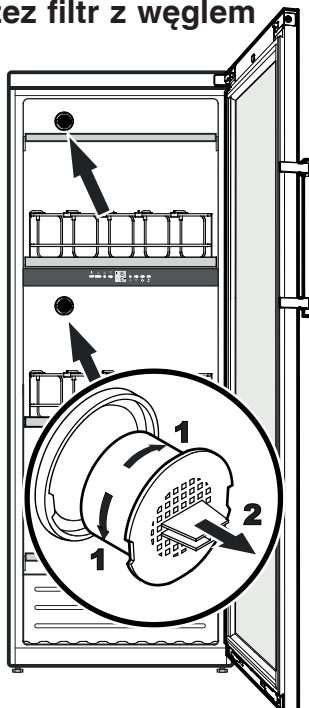

Wysuwany kosz

Butelki są przechowywane w pozycji pionowej w wysuwanym koszu, dzięki czemu można je łatwo wyjąć.

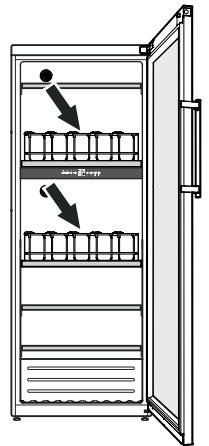

Przesunąć drążki nośne ① do żądanej pozycji.

Aby przesunąć, chwycić oba końce.

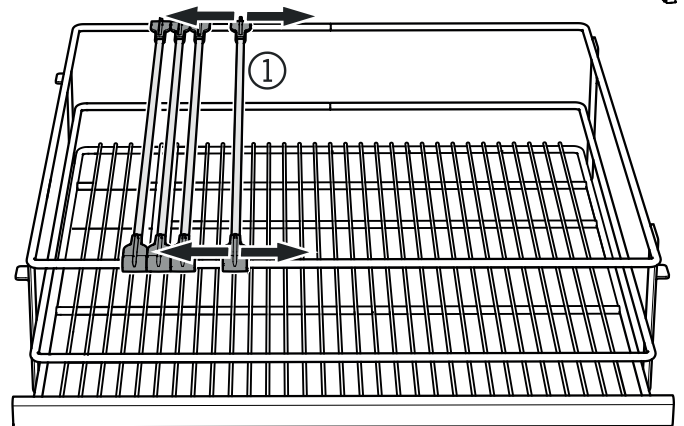

Podpórkę pod butelkę osadzić przez zatrzaśnięcie w żądanej pozycji drążka nośnego.

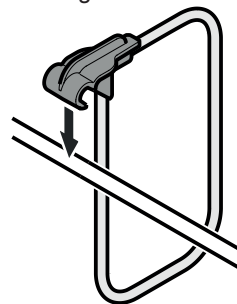

Zdjąć podpórkę pod butelkę

Chwycić i obrócić podpórkę pod butelkę na części wykonanej z tworzywa sztucznego.

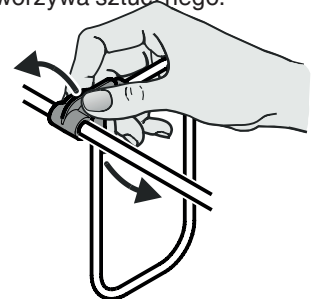

Zamek bezpieczny

Zamek w drzwiach urządzenia jest wyposażony w mechanizm zabezpieczający.

Otwieranie blokady drzwi

- Wetknąć klucz w kierunku 1.
- Obrócić klucz o kąt 180°.

W celu ponownego zablokowania drzwi, konieczne jest wykonanie powyższych czynności w tej samej kolejności.

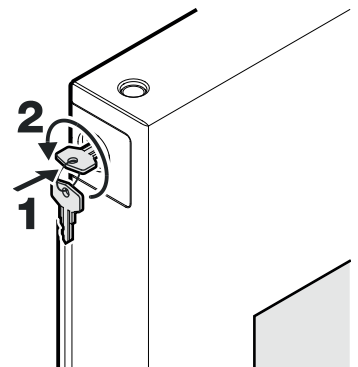

Etykiety do opisywania

Dla każdej ażurowej półki dostarczono wraz z urządzeniem etykietę do opisywania. Na etykietach tych można zaznaczyć rodzaje win przechowywanych na poszczególnych półkach.

Dodatkowe etykiety do opisywania można nabyć w lokalnym handlu specjalistycznym.

Osadzić ramkę na etykietę przez zaryglowanie i wsunąć etykietę z boku.

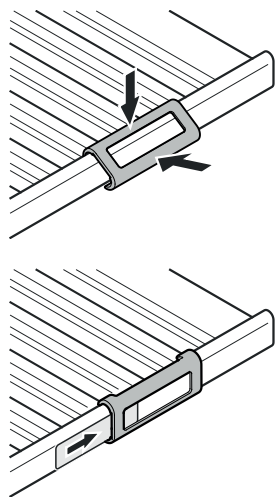

Schemat przechowywania

na butelki typu Bordeaux 0,75 l wg normy NF H 35-124

Liczba butelek



7

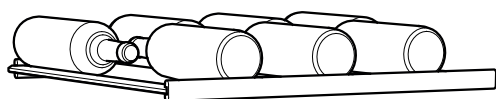

30

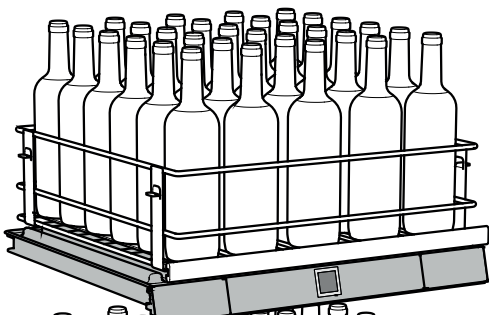

30



24

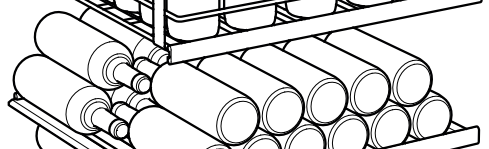

24

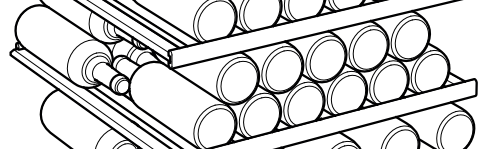

40

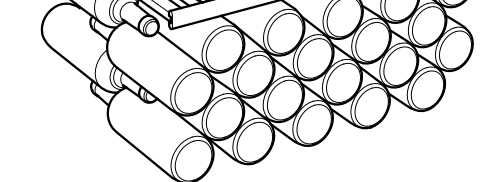

Łącznie 155 butelki

 Uwaga

Maksymalne obciążenie dla pojedynczej półki wynosi 35 kg.

Czyszczenie

Urządzenie należy czyścić co najmniej 2 razy w roku!

Przed czyszczeniem urządzenie koniecznie wyłączyć. Wyjąć wtyczkę z gniazda sieciowego lub wykręcić/wyłączyć bezpiecznik obwodu gniazda sieciowego, do którego podłączone jest urządzenie.

- Wewnętrzne i zewnętrzne ściany urządzenia zmyć ręcznie letnią wodą z dodatkiem niewielkiej ilości płynu do mycia naczyń. W żadnym wypadku nie wolno stosować środków do czyszczenia zawierających materiał ścierny lub środków o odczynie kwaśnym, a także rozpuszczalników chemicznych.
- Do czyszczenia powierzchni szklanych należy używać płynu do czyszczenia szyb, natomiast do czyszczenia powierzchni ze stali szlachetnej konwencjonalnego środka do czyszczenia stali szlachetnej.

Ze względu na groźbę zranienia użytkownika lub uszkodzenia urządzenia nie stosować urządzeń do czyszczenia gorącą parą!

- Zadbaj, aby do szczelin wentylacyjnych i części elektrycznych nie przedostała się woda z czyszczenia.
- Nie dopuścić do uszkodzenia tabliczki znamionowej umieszczonej we wnętrzu urządzenia, nie usuwać tej tabliczki - zawiera ona ważne informacje dla obsługi serwisowej.

Czasowe wyłączenie urządzenia

W sytuacji, gdy konieczne stanie się wyłączenie urządzenia na dłuższy okres czasu należy: wyłączyć urządzenie, wyciągnąć wtyczkę z gniazda sieciowego lub rozłączyć wzgl. usunąć bezpiecznik danego obwodu. Urządzenie wyczyścić i pozostawić z otwartymi drzwiami, aby zapobiec w ten sposób tworzeniu się nieprzyjemnych zapachów.

Urządzenie jest zgodne z odnośnymi przepisami bezpieczeństwa oraz z Dyrektywami UE 2014/30/WE i 2014/35/WE.

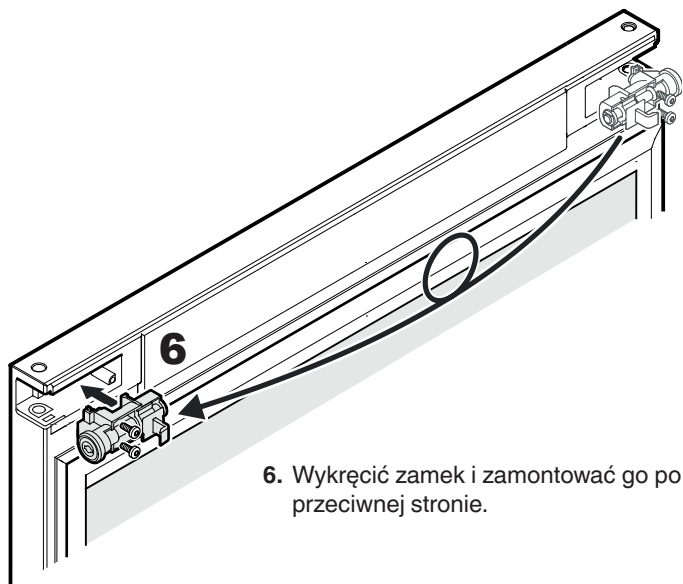

6. Wykręcić zamek i zamontować go po przeciwnej stronie.

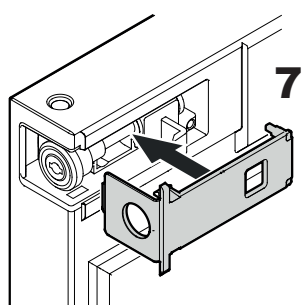

7. Osadzić nakrywkę przez zatrzaśnięcie.

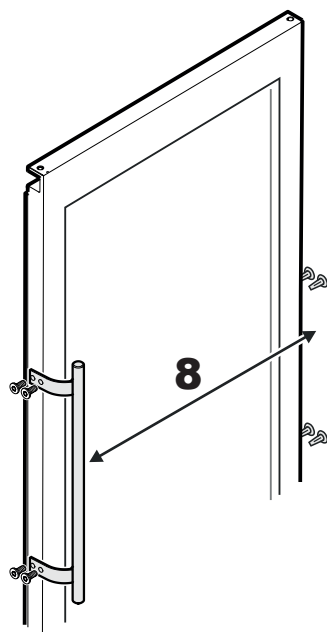

8. Przełożyć uchwyt drzwi i zaślepki na drugą stronę.

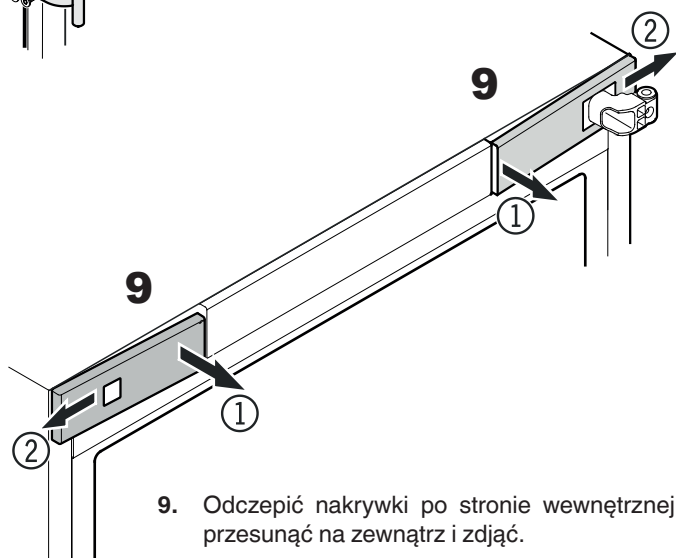

9. Odczepić nakrywkę po stronie wewnętrznej, przesunąć na zewnątrz i zdjąć.

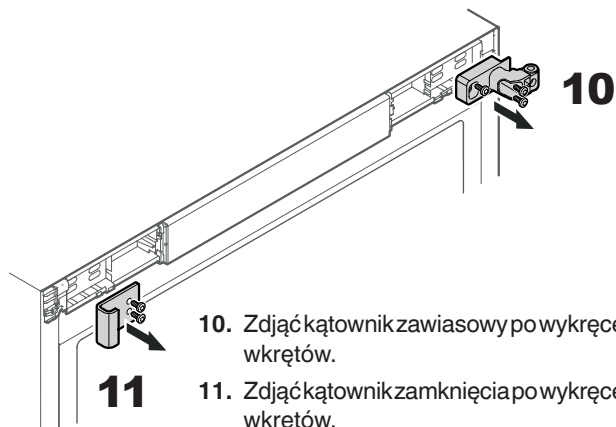

10. Zdjąć kątownik zawiasowy po wykręceniu wkrętów.

11. Zdjąć kątownik zamknięcia po wykręceniu wkrętów.

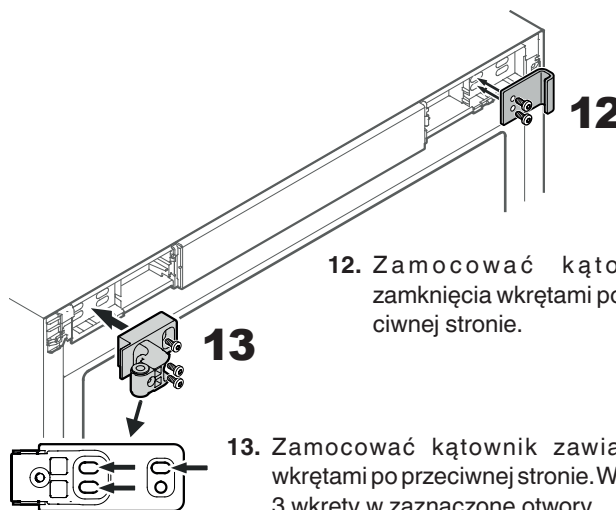

12. Zamocować kątownik zamknięcia wkrętami po przeciwnej stronie.

13. Zamocować kątownik zawiasowy wkrętami po przeciwnej stronie. Wkręcić 3 wkręty w zaznaczone otwory.

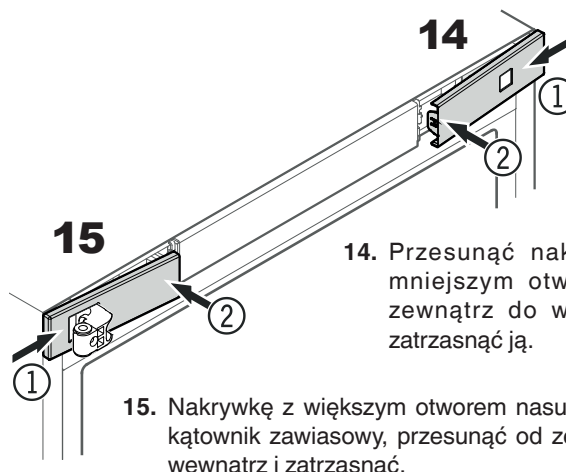

14. Przesunąć nakrywkę (z mniejszym otworem) od zewnątrz do wewnątrz i zatrzasnąć ją.

15. Nakrywkę z większym otworem nasunąć ponad kątownik zawiasowy, przesunąć od zewnątrz do wewnątrz i zatrzasnąć.

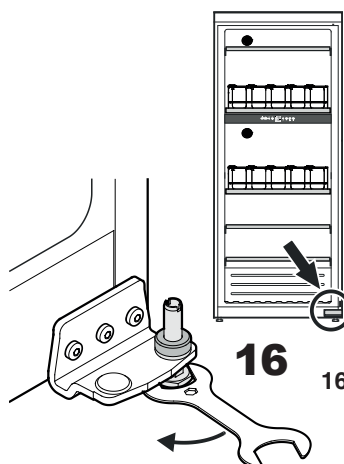

16. Poluzować nóżkę regulacyjną dołączonym kluczem.

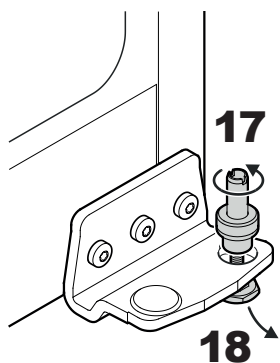

- 17. Pociągnąć sworzeń ku górze i wykręcić go z nóżki regulacyjnej.
- 18. Wysunąć nóżkę regulacyjną ku dołowi.

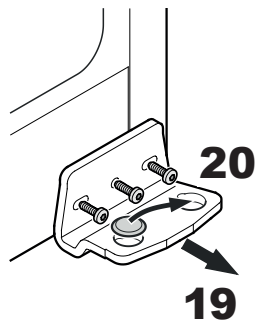

- 19. Zdjąć kątownik zawiasowy po wykręceniu wkrętów.
- 20. Przełożyć nakrywkę na drugą stronę.

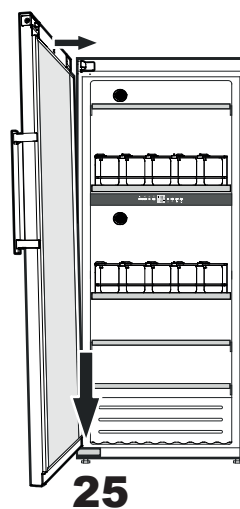

- 25. Osadzić drzwi na sworzniu, a u góry wprowadzić go do kątownika zawiasowego.

Uwaga
Druga osoba musi teraz przytrzymać drzwi.

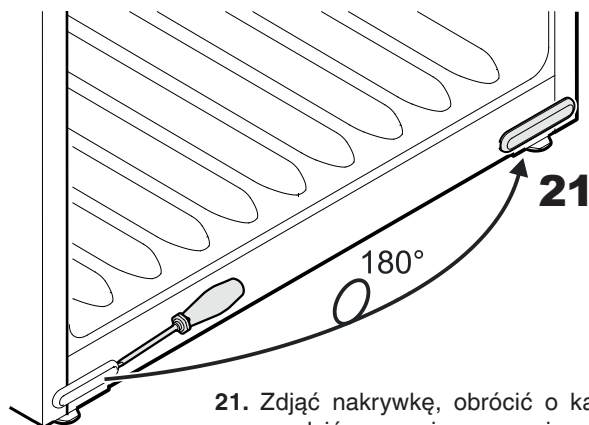

- 21. Zdjąć nakrywkę, obrócić o kąt 180° i osadzić ponownie po przeciwnej stronie.

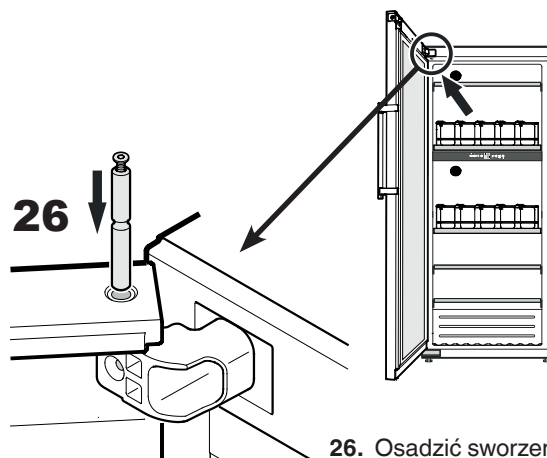

- 26. Osadzić sworzeń.

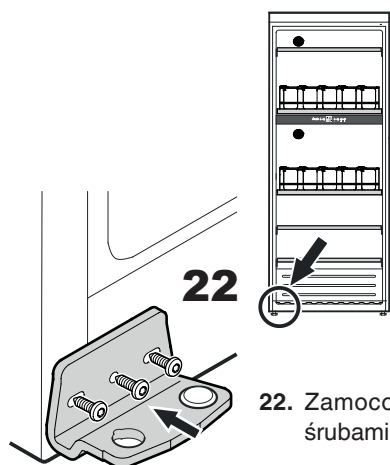

- 22. Zamocować kątownik zawiasowy śrubami.

Górny kątownik zawiasowy - widok z przodu

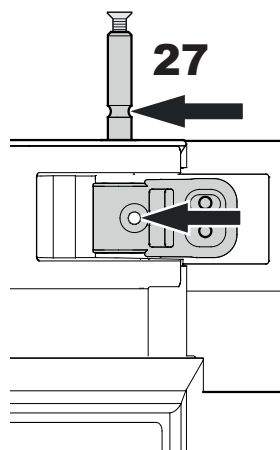

- 27. Wsunąć sworzeń na taką głębokość, aby rowek sworznia leżał w jednej linii z otworem kątownika zawiasowego.

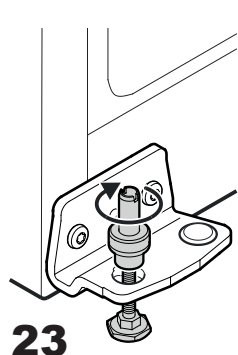

- 23. Osadzić nóżkę regulacyjną od dołu i wykręcić sworzeń.

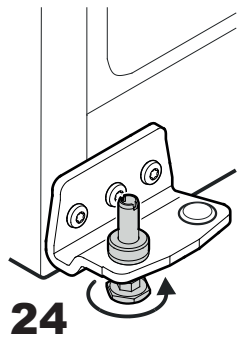

- 24. Osadzić sworzeń całkowicie w kątowniku zawiasowym i dokręcić nóżkę regulacyjną siłą palców.

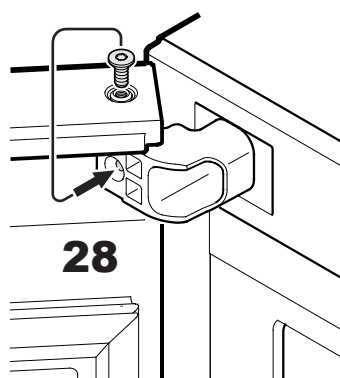

- 28. Wykręcić wkręt ze sworznia i wkręcić go w otwór kątownika zawiasowego.

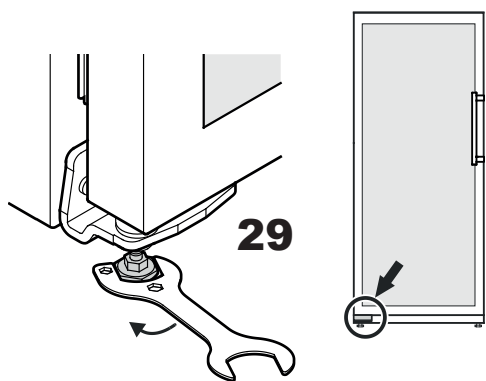

- 29.** Przenieść urządzenie na miejsce ostatecznego ustawienia.
Wykręcić nóżkę regulacyjną dolnego kątownika zawiasowego do zetknięcia z podłogą i wykręcić z powrotem o kąt 90°.

Regulacja boczno nachylenia drzwi

W przypadku ukośnego ustawienia drzwi, należy wyregulować nachylenie drzwi.

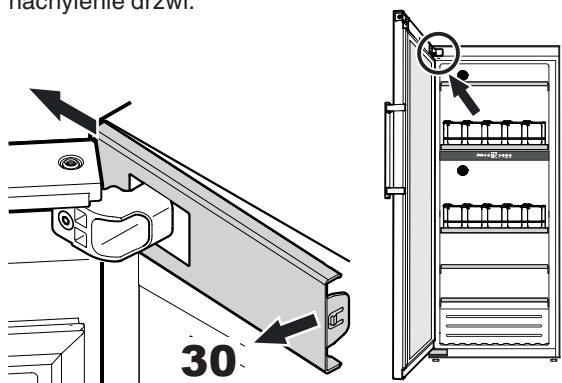

- 30.** Odczepić nakrywkę po stronie wewnętrznej i przesunąć ją na zewnątrz.

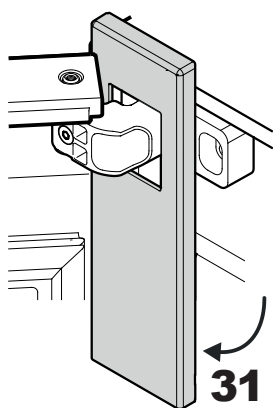

- 31.** Obrócić nakrywkę w dół.

Górny kątownik zawiasowy - widok z przodu

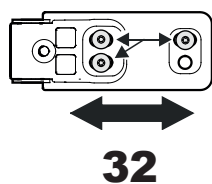

- 32.** Poluzować wkręty i przesunąć kątownik zawiasowy w prawo lub w lewo.

Dokręcić wkręty.

Zamontować ponownie nakrywkę w odwrotnej kolejności.

Zamknąć drzwi i sprawdzić, czy są one ustawione w linii z bocznymi ścianami urządzenia.



Liebherr Hausgeräte Lienz GmbH

Dr.-Hans-Liebherr-Strasse 1

A-9900 Lienz

Österreich

www.liebherr.com

